

Datenblatt

Schwimmerventil

mit Sitz aus rostfreiem Stahl und Federdruckausgleich

ACHTUNG!

Bitte prüfen Sie vor gebrauch, ob das Schwimmerventil ordnungsgemäß schließt.
 Sollte dies nicht der Fall sein, regeln Sie bitte den Gegendruck durch drehen an der
 Regelungsmutter (Punkt 9).

Zeichenerklärung:

1. Körper
2. Dichtung
3. Sitz aus rostfreiem Stahl
4. Durchflusseinrichtung
5. Dichtung
6. Verschlusszylinder
7. Gegendruckfeder
8. Ring-Dichtung
9. Regelungsnutmutter
10. Gummidichtung
11. Faserdichtung
12. Kontermutter
13. Zylinderdruckhebel
14. Hebelstützbolzen
15. Rosette
16. Splint
17. Schwimmerkugel
18. Schraubenbolzen
19. Mutter
20. Kunststoffrohr

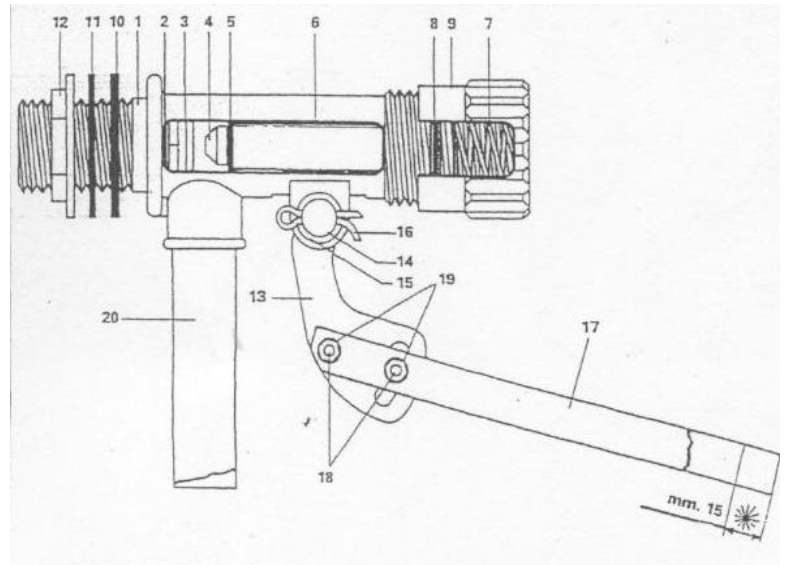

Bitte beachten Sie, dass die Schwimmerkugel bei ca. 15 mm montiert werden sollte, damit die Funktion gewährleistet ist.
 Der Arm des Schwimmerventils sollte nicht gekürzt werden.

Ventil offen

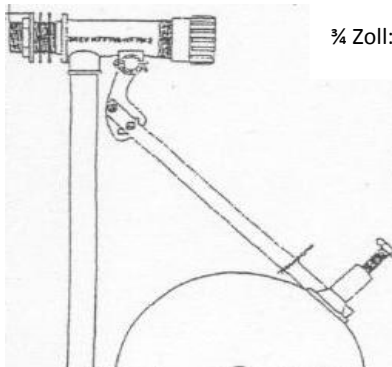

Einbaumaße:

½ Zoll: Länge Ventil geschlossen: ca. 400mm

¾ Zoll: Länge Ventil geschlossen: ca. 550mm

Ventil geschlossen

